

Installation Instruction
EPP 0252 - P 7/12

دستورالعمل نصب

مغصل حرارتی ۲۰(۲۴) کیلو ولت Raychem

مناسب کابل‌های تک رشته با عایق خشک (بدون آرمور)

Tyco Electronics Raychem GmbH
Energy Division
Finsinger Feld 1
85521 Ottobrunn
Munich, Germany
Tel. ++49-89-6089-0
Fax ++49-89-6096345

شرکت پارس جلغا

نماینده انحصاری توزیع محصولات شرکت TE.Connectivity/Raychem در ایران

تهران - خ شهید وحید دستگردی (ظفر)

مابین آفریقا و و لیبصر-پلاک ۲۸۳- طبقه ۵

تلفن : ۰۲۱-۸۸۶۷۴۳۳۴-۷

قبل از نصب نکات زیر را رعایت کنید:

مطمئن شوید که کیت مفصل موجود، مناسب کابل شما می باشد.
شماره فنی کالا، دستور نصب موجود در کیت و مشخصات فنی کابل بایستی با هم مطابق باشند.
ممکن است که این دستور نصب نسبت به آخرین دفعه ای که شما این کیت را نصب کرده اید تغییر کرده باشد. با دقت دستور نصب را بخوانید و فقط طبق آن کار نصب خود را انجام دهید.

دستورات عمومی:

از یک مشعل با گاز پروپان یا بوتان استفاده نمایید.
مشعل را طوری تنظیم کنید تا یک شعله آبی ملایم با سر زرد رنگ حاصل شود. از بکار بردن شعله آبی و یا چراغ کوره ای خودداری کنید.
شعله را بطور یکنواخت حرکت دهید تا از ایجاد حرارت بیش از حد در یک نقطه جلوگیری شود و پیش از حرارت دادن، محل‌های آغشته به چسب را حتما تمیز و روغن زدایی نمایید.
چنانچه از ماده پاک کننده مخصوصی استفاده می کنید دستور استفاده آنرا مطالعه نمایید.
حرارت دادن روکش را از همانجایی شروع کنید که در این دستور نصب قید شده است.
مطمئن شوید که روکش یکنواخت و به آرامی جمع شده باشد و حباب هوایی بین روکش و لایه قبلی باقی نمانده باشد.
روکش باید صاف و بدون چروک بدور اجزای داخلی آن جمع شده باشد.
برای برداشتن گرافیت از دستگاه گرافیت بردار مناسب استفاده نمایید.
از ایجاد حرارت مستقیم روی عایق کابل خودداری نمایید.
از سمباده های عایقی (اکسید آلومینیم) استفاده نمایید.
این دستور نصب برای افراد آموزش دیده تهیه شده و مسئولیت نصب هر اتصال کابلی به عهده ایشان می باشد.

مرحله آماده سازی کابل:

آماده کردن کابل با شیلد مفتولی:

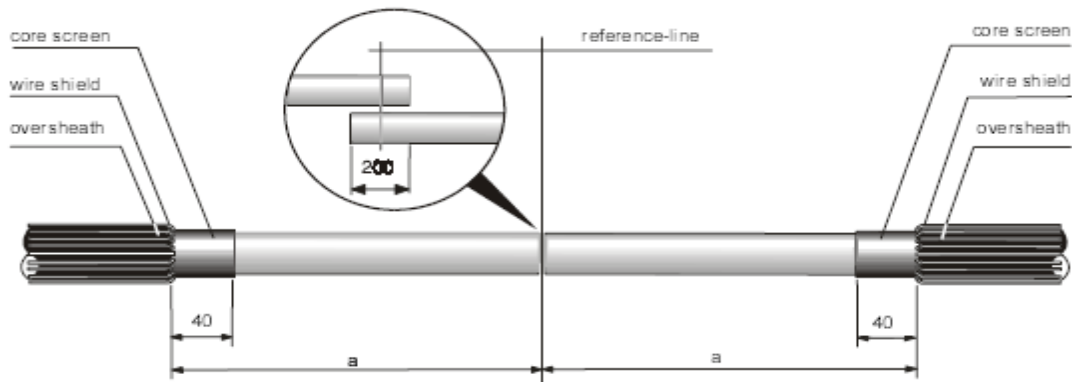

Table 1

Partnumber	Size of conductor	
	mm ²	mm
SXSU 5121	25-95	180
SXSU 5131	95-240	190
SXSU 5132	95-240	210
SXSU 5141	240-500	240
SXSU 5151	630-800	250

کابلها را به اندازه ۲۰۰ میلیمتر بر روی هم قرار دهید و خط فرضی را در وسط محلی که کابلها بر روی هم قرار گرفته اند، مشخص نمایید. روکش بیرونی کابل را به اندازه "a" مشخص شده در جدول شماره ۱ و از محل خط مبنا بردارید. ۶ میلیمتر انتهای روکش بیرونی کابلها را تمیز و چربی زدایی نمایید. به صورت موقت، شیلد مفتولی کابل را به سمت عقب و بر روی روکش بیرونی کابل برگردانید. لبه های تیز مفتولهای شیلد را بوسیله نوار چسب موجود در کیت کاور نمایید. مطابق با اندازه های مشخص شده در شکل، کابلها را از محل خط مبنا فرضی بریده و در جای خود قرار دهید.

۴۰ میلیمتر از گرافیت کابل را باقی گذاشته و مابقی آنرا بوسیله دستگاه گرافیت بردار مناسب از روی عایق بردارید. سطح روی عایق باید عاری از هرگونه ذرات باقیمانده گرافیت، حفره و خط و خش باشد.

آماده کردن کابل با شیلد نواری:

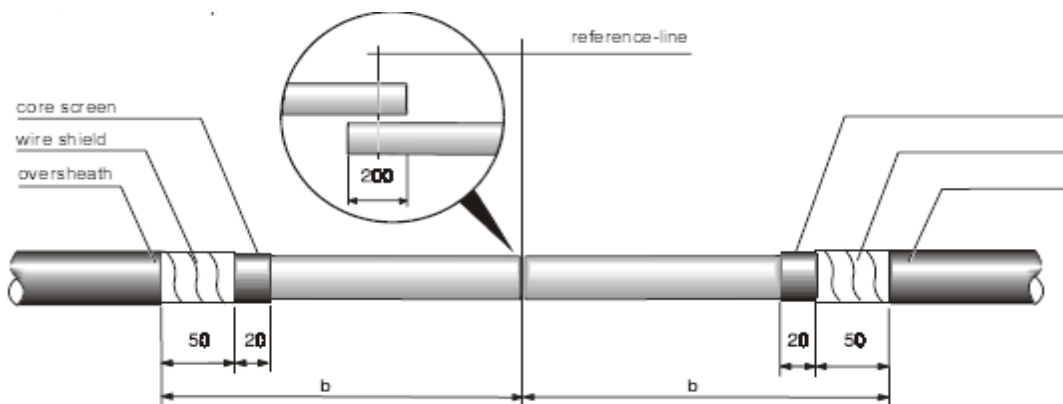

Table 2

Partnumber	Size of conductor	
	mm ²	mm
SXSU 5121	25-95	210
SXSU 5131	95-240	220
SXSU 5132	95-240	240
SXSU 5141	240-500	270
SXSU 5151	630-800	280

کابلها را به اندازه ۲۰۰ میلیمتر بر روی هم قرار داده و خط فرضی را در وسط محلی که کابلها بر روی هم قرار گرفته اند، مشخص نمایید. روکش بیرونی کابل را به اندازه "b" مشخص شده در جدول شماره ۲ و از محل خط مبنا بردارید. ۶ میلیمتر انتهای روکش بیرونی کابلها را تمیز و چربی زدایی نمایید. مطابق با اندازه های مشخص شده در شکل، کابلها را از محل خط مبنا فرضی بریده و در جای خود قرار دهید.

مطابق شکل ۵۰ میلیمتر از شیلد نواری را باقی گذاشته و با یک سیم مفتولی و بصورت موقت آنرا مهار و مابقی آنرا از روی کابل جدا کنید. سپس به اندازه ۲۰ میلیمتر از گرافیت کابل را باقی گذاشته و مابقی آنرا بوسیله دستگاه گرافیت بردار مناسب از روی عایق بردارید. سطح روی عایق باید عاری از هرگونه ذرات باقیمانده گرافیت، حفره و خط و خش باشد.

مراحل نصب مفصل:

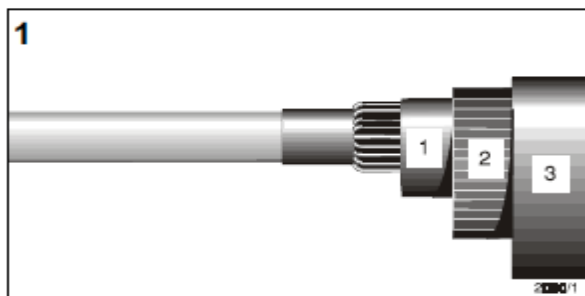

- ۱- تمام تیوپیهای موجود در کیت را از انتهای یک یا هر دو سمت کابلها عبور داده و و روی روکش بیرونی کابلها پارک کنید. سپس این محل را کاور نمایید.
- ۱) روکش استرس کنترل (مشکی رنگ)
- ۲) روکش دولایه (مشکی و قرمز رنگ)
- ۳) روکش نهایی (مشکی رنگ)

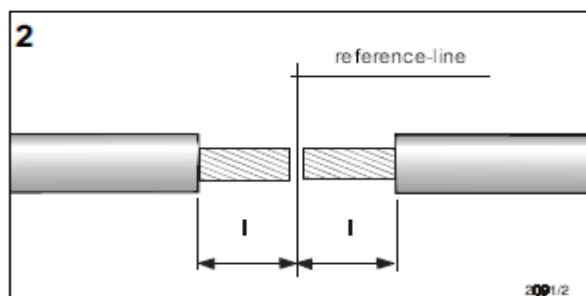

- ۲- مطابق شکل شماره ۲ و به اندازه "I" عایق کابل را از روی هادی های هر دو رشته کابل بردارید.
(نصف طول موف + ۵ میلیمتر = I)

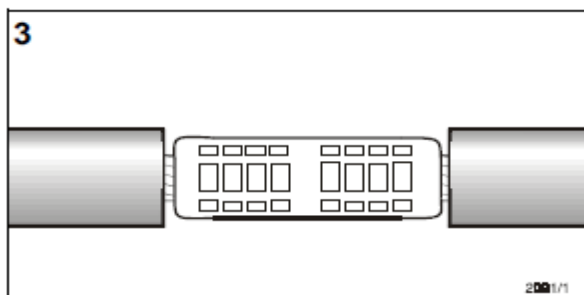

- ۳- موف را بوسیله پرس ۶گوش یا هر روش استاندارد دیگری روی هادی نصب نمایید، بوسیله سوهان و یا سمباده لبه های تیز آنرا از بین ببرید.

ع-۸- کابل با شیلد مفتولی:

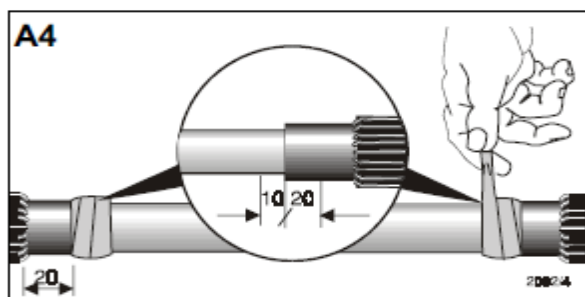

- ماسستک نواری زرد رنگ را دور لبه گرافیت و عایق کابل، بطوریکه ۱۰ میلیمتر آن روی عایق و ۲۰ میلیمتر آن روی گرافیت باشد، بپیچید. برای این کار، ماستیک را به آرامی بکشید تا عرض آن نصف گردد.

ع-ب-کابل با شیلد نواری:

ماستیک نواری زرد رنگ را به دور شیلد نواری، گرافیت و عایق کابل به گونه ای بپیچید که ۵ میلیمتر آن روی شیلد، ۲۰ میلیمتر روی گرافیت و ۱۰ میلیمتر آن روی عایق باشد. برای این کار، ماستیک را به آرامی بکشید تا عرض آن نصف گردد.

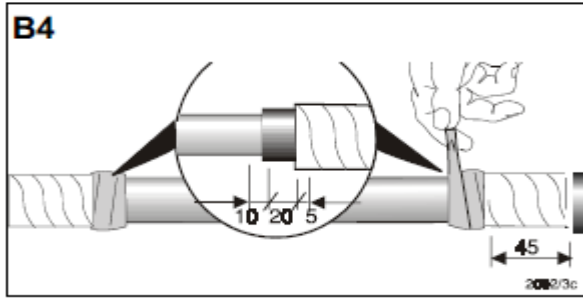

۵- کاغذ محافظ را از ماستیک نواری زرد رنگ بلندتر جدا کرده و ماستیک را با حداقل ضخامت ۲ میلیمتر روی سطح موف و ۵ میلیمتر از عایق هر دو طرف بپیچید. در پایان قطر این محل بایستی با قطر عایق برابر و یا کمی بیشتر باشد.

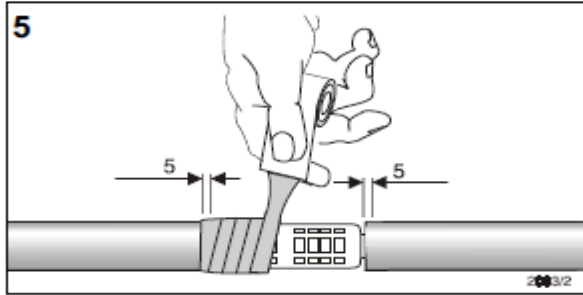

۶- تیوپ مشکی رنگ استرس کنترل را از میان تیوپهای پارک شده بیرون کشیده و مرکز آنرا بر روی مرکز موف قرار دهید. از مرکز تیوپ عمل حرارت دادن را آغاز و به سمت انتهای طرفین حرارت را ادامه دهید. در پایان دقت نمایید هیچ حباب هوایی بین این روکش و عایق کابل باقی نمانده باشد.

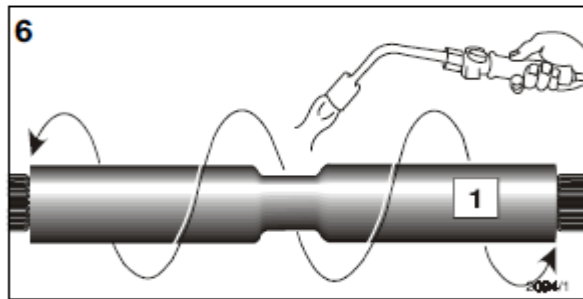

۷- روکش دو لایه مشکی و قرمز رنگ را بر روی مرکز تیوپ نصب شده قبلی قرار دهید.

(a) از مرکز روکش عمل حرارت دادن را آغاز کنید
(b) با پیچاندن هردو انتهای روکش مطمئن شوید که روکش در محل خود ثابت شده باشد.
(c) حرارت دادن را به سمت راست روکش و تا ۵۰ میلیمتری انتهای آن ادامه دهید. نیمه دیگر روکش را نیز به روش مشابه حرارت دهید.

(d) در پایان، دو انتهای باقی مانده را حرارت دهید. دقت نمایید که هیچ حباب هوایی بین روکش و روکش قبلی باقی نمانده باشد.

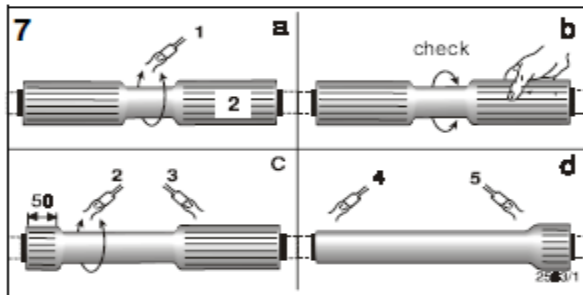

ا-ا-کابل با شیلد مفتولی:

(a) توری مسی قلع اندود موجود در کیت را با ۵۰٪ همپوشانی، بطوریکه تمامی سطوح مفصل را بپوشاند دور آن بپیچید. شیلدهای کابل را به سمت سطح مفصل برگردانده و توسط موف پرسی به یکدیگر متصل کنید. مفتولهای شیلد کابل را بر روی سطح مفصل بطور یکنواخت، پخش نمایید.

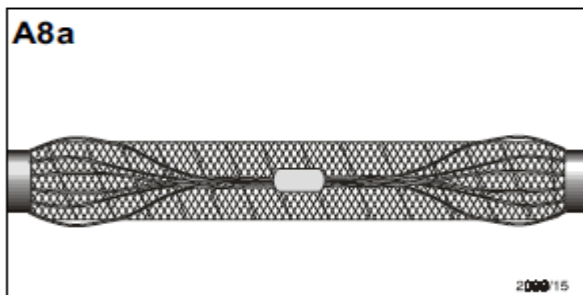

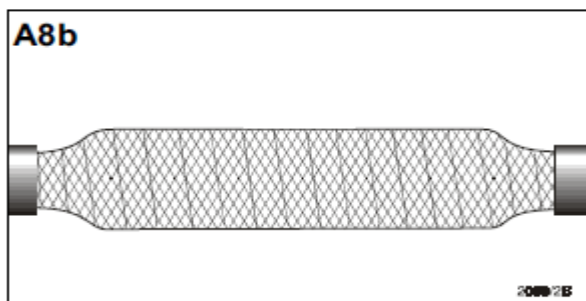

(b) سپس مطابق شکل و بوسیله توری مسی قلع اندود باقی مانده، سطح روی شیلدها را نیز بپوشانید.

B-۸- کابل یا شیلد نواری :

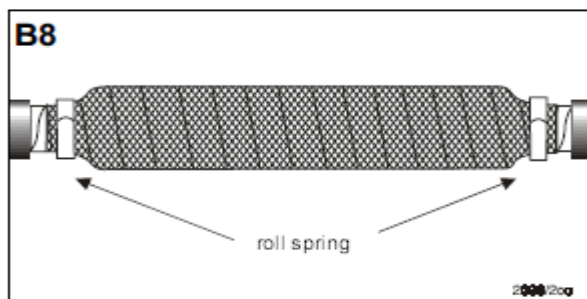

توری مسی قلع اندود موجود در کیت را با ۵۰٪ همپوشانی، بطوریکه تمامی سطوح مفصل را بپوشاند دور آن ببیچید. سپس در دو سمت و بوسیله سیم قلع یا بست فنری، توری مسی را به شیلد نواری مسی کابل، متصل نمایید. ۱۵۰ میلیمتر انتهای روکش بیبرونی کابلها را تمیز و چربی زدایی نمایید.

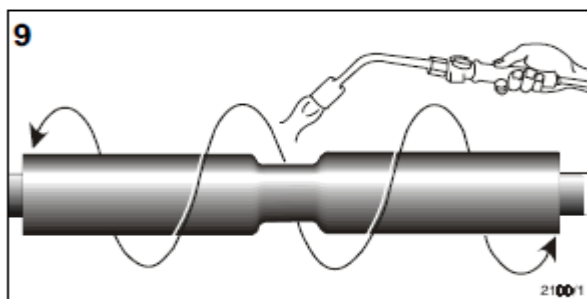

۹- روکش نهایی (مشکی رنگ) را بر روی مرکز مفصل قرار داده و عمل حرارت دادن را از مرکز آغاز و به دو سمت انتهایی آن ادامه دهید.

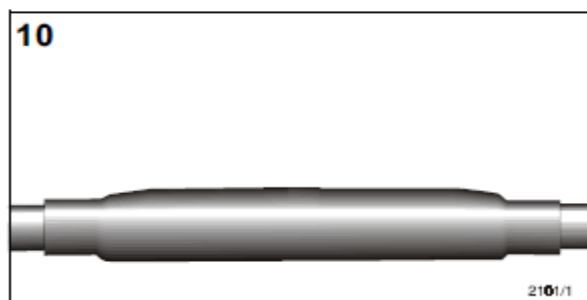

۱۰- در این مرحله کار نصب مفصل تمام شده است. تا سرد شدن روکشهای مفصل، از اعمال هرگونه نیروی خارجی خودداری نمایید.

همچنین میتوانید بلافاصله کابل را در این مرحله برق دار نمایید.

لطفاً برای کسب اطلاعات بیشتر با شرکت پارس جلفا تماس حاصل فرمایید.

تهران- خ شهید وحید دستگردی (ظفر) مابین آفریقا و ولیعصر- پلاک ۲۸۳- طبقه ۵ تلفن: ۷-۸۸۶۷۴۳۳۴-۰۲۱